

Kapitel 1

Fahrtrichtungswechselmodul



Abbildung 1.1: Aufsicht mit durchsichtiger Platine

1.1 Leiterbahnen

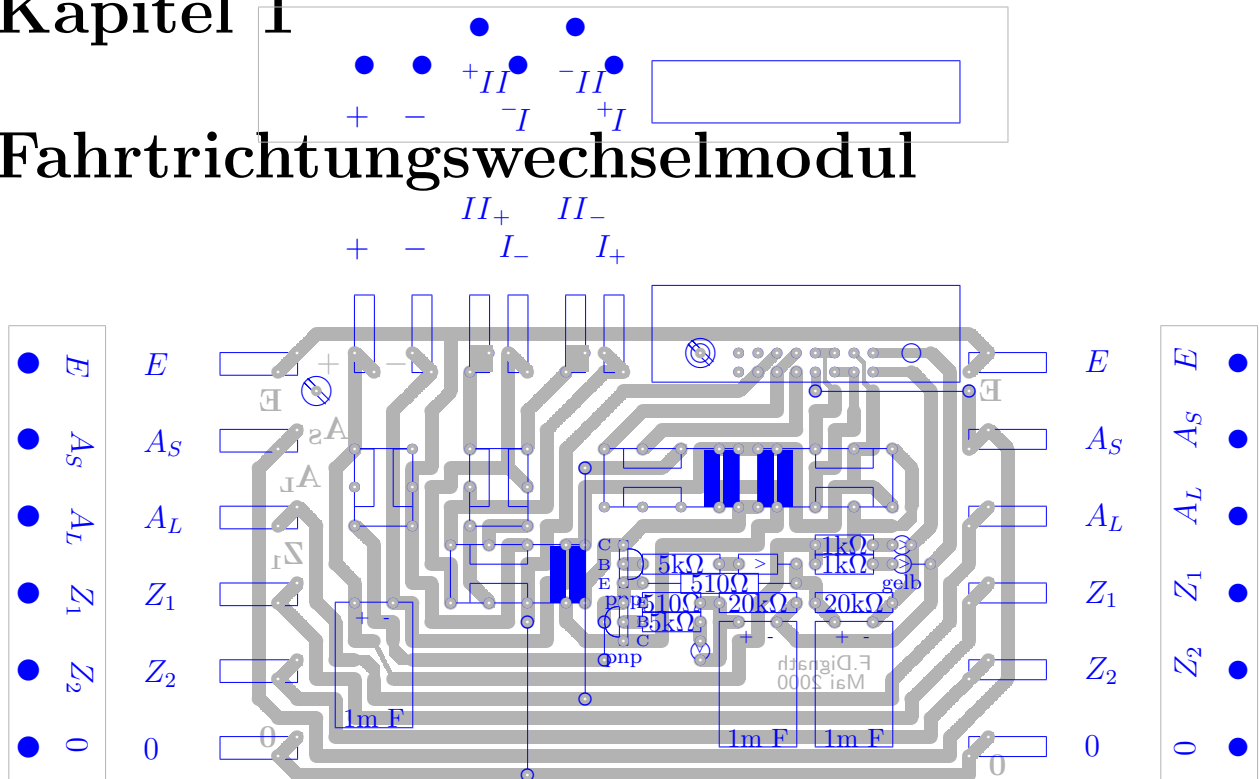

Abbildung 1.2: Ansicht von oben

1.2 Bauteile



Abbildung 1.3: Ansicht von oben

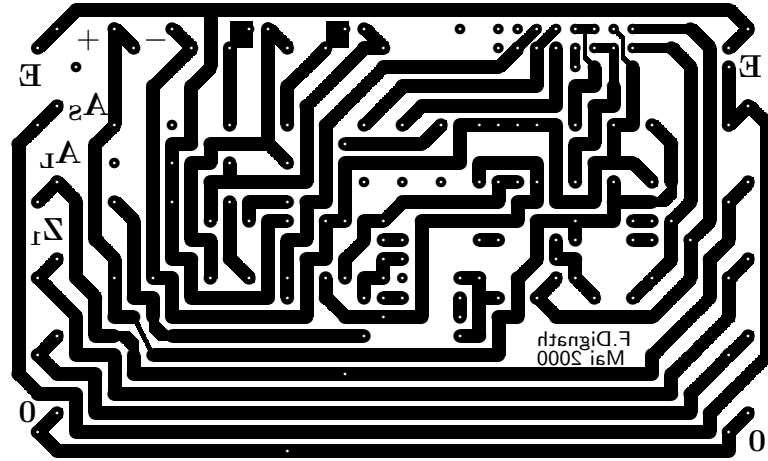

1.3 Belichtungsfolie

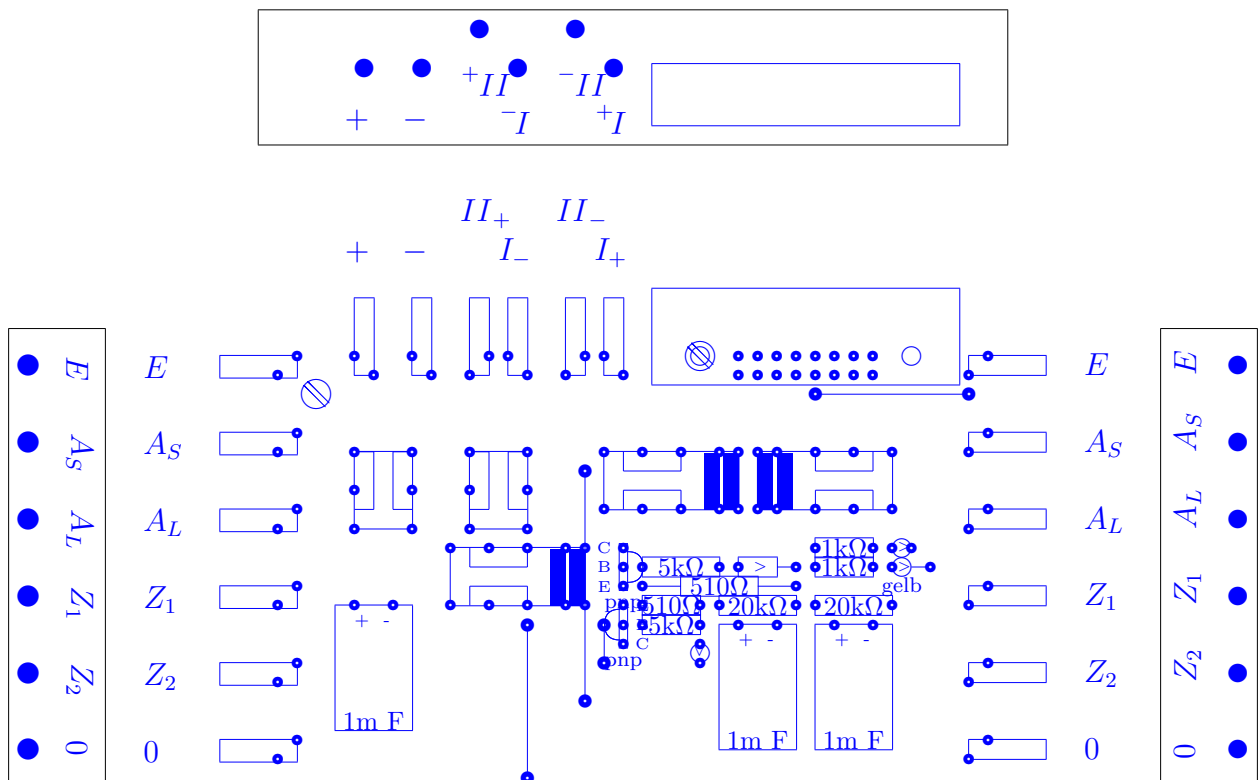

Abbildung 1.4: Ansicht von oben mit durchsichtiger Platine



Kapitel 2

Spannungsanstiegsmodul

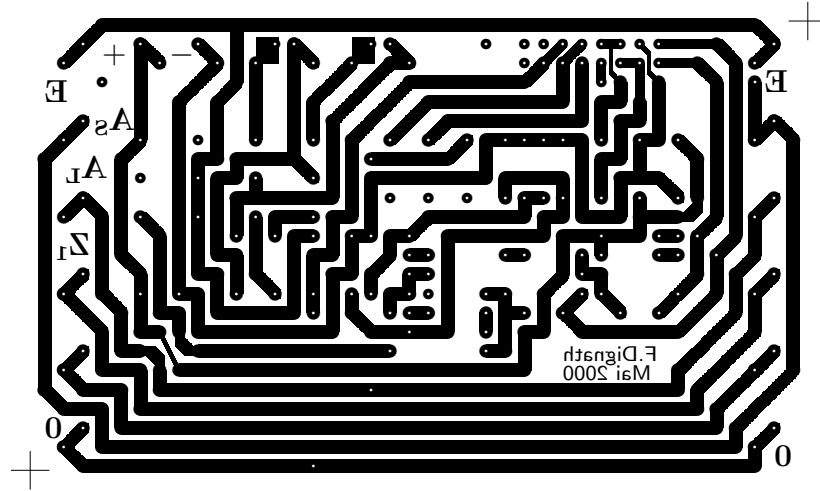
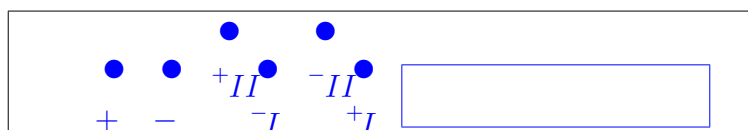

Abbildung 2.1: Aufsicht mit durchsichtiger Platine

2.1 Leiterbahnen

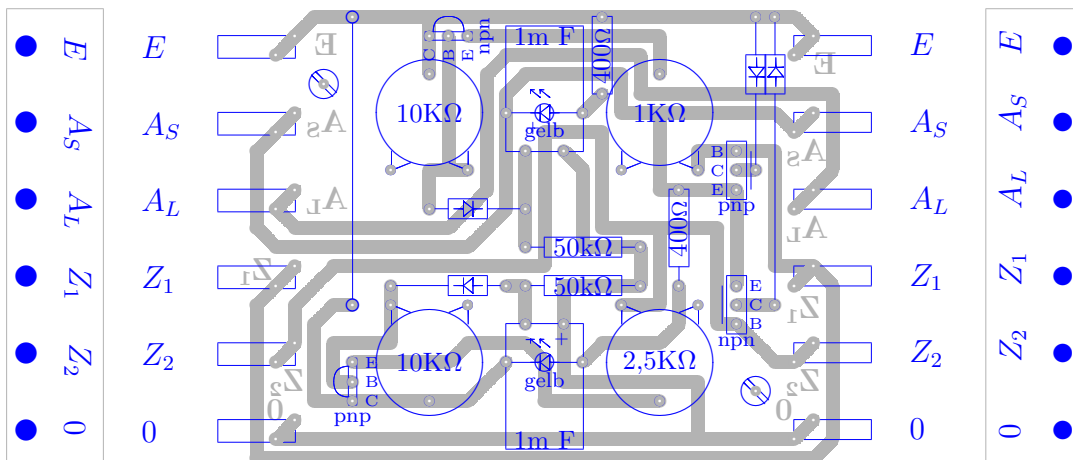

Abbildung 2.2: Ansicht von unten

2.2 Bauteile

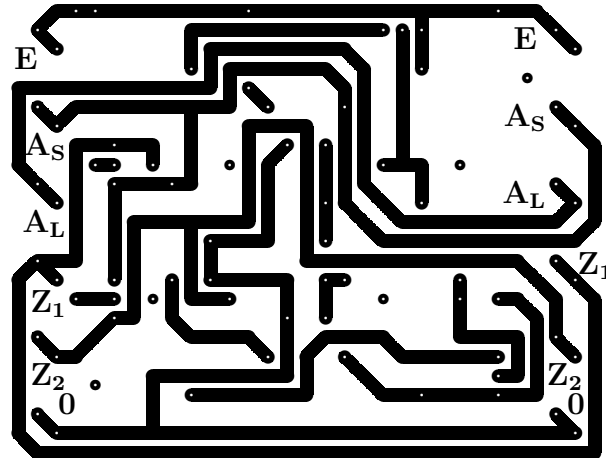

Abbildung 2.3: Ansicht von unten mit durchsichtiger Platine

2.3 Belichtungsfolie



Abbildung 2.4: Ansicht von oben mit durchsichtiger Platine

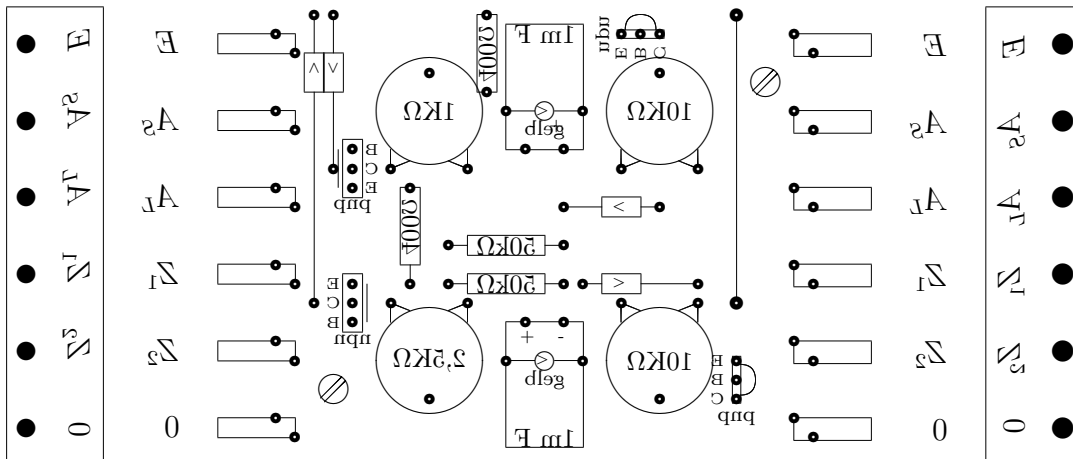

Kapitel 3

Spannungsabsenkmodul

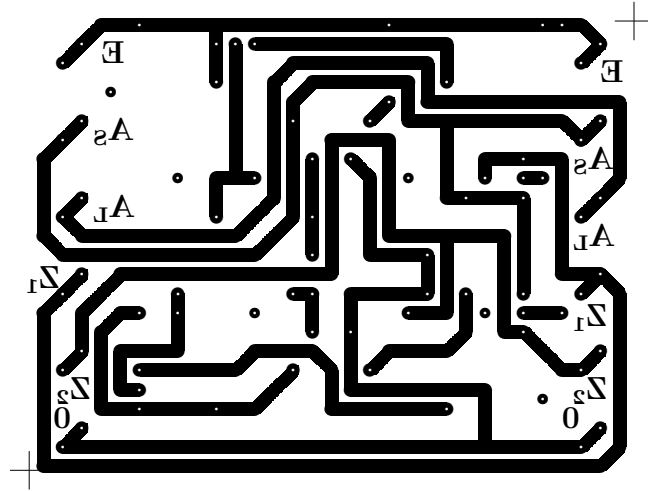
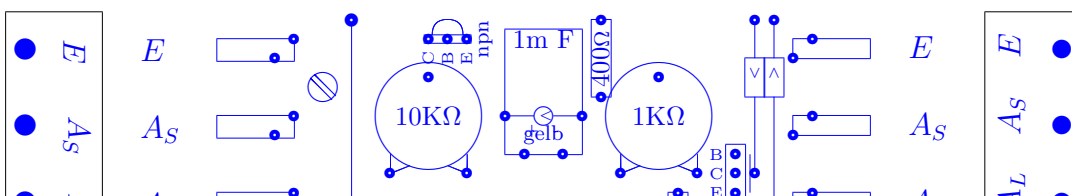

Abbildung 3.1: Aufsicht mit durchsichtiger Platine

3.1 Leiterbahnen

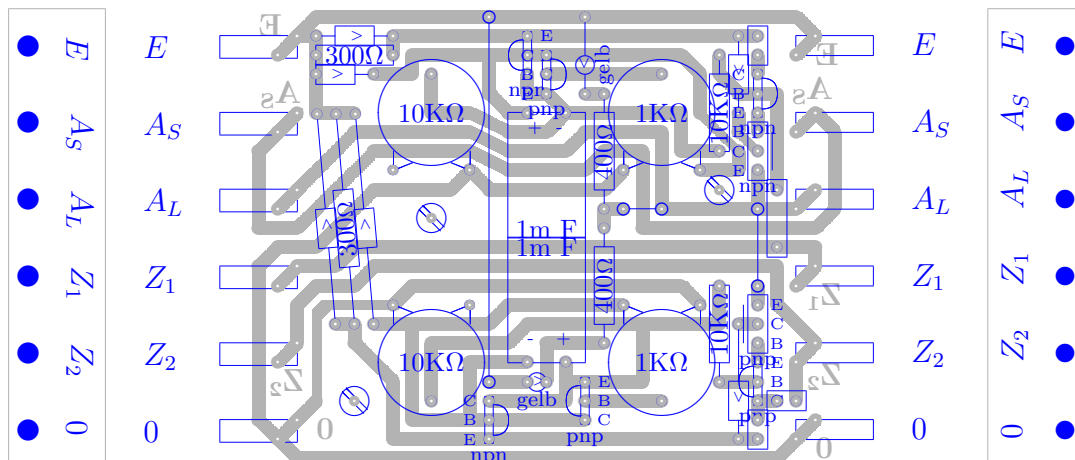

Abbildung 3.2: Aufsicht mit durchsichtiger Platine

3.2 Bauteile

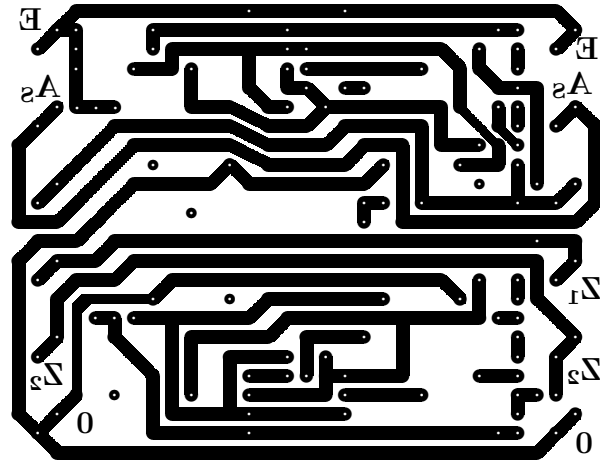

Abbildung 3.3: Ansicht von oben

3.3 Belichtungsfolie



Abbildung 3.4: Ansicht von oben mit durchsichtiger Platine

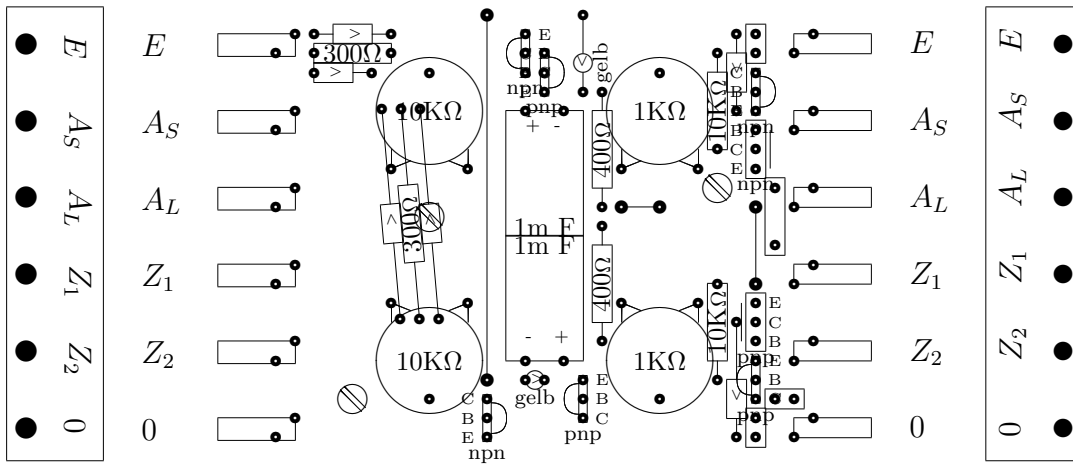
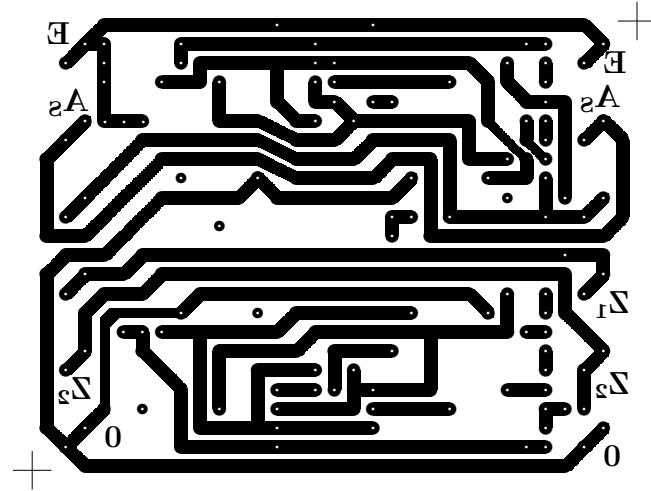